

## Hubwagen mit mechanischem Schwenkgreifer

- Hubwagen mit Lenkrädern manuell bremsbar
- Elektrischer Hubantrieb mit Tasterbedienung
- Ausleger ca. 925 mm ab Hubmast bis Mitte Bauteil
- Mechanische Schwenkeinheit für komplette Aufnahme mit Rastung bei 0° und 90°
- 3fach verstellbarer Sicherungsarm für 3 unterschiedliche Längen der Rundteile
- Spannen erfolgt am Außendurchmesser
- Mechanische Sicherung der gespannten Stellung erfolgt durch Rastbolzen

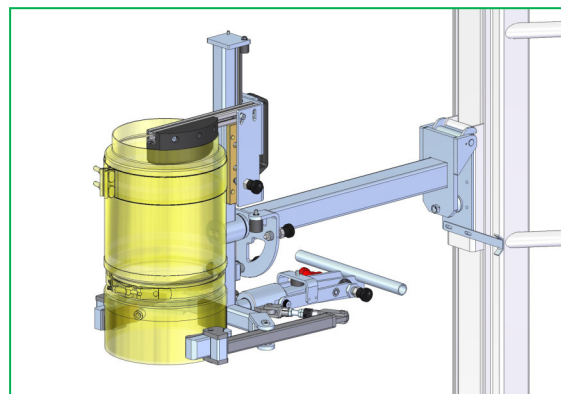
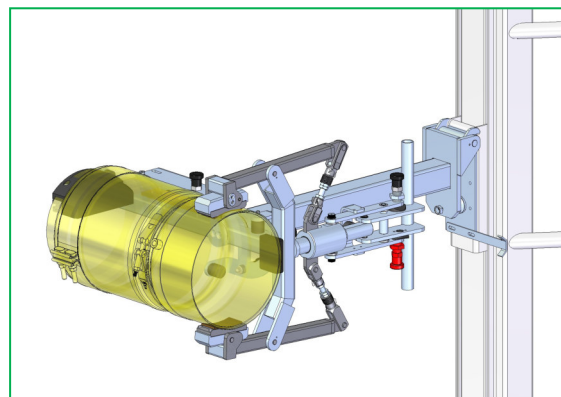

Traglast Greifer:	23 kg
Traglast Hubwagen am Ausleger:	65 kg
Ausladung:	925 mm (Hubmast – Mitte Rundteil)
Spanndurchmesser:	278 mm
Gesamthöhe:	2.000 mm
Hub:	1.600 mm
Farbgebung:	RAL 7035
Batterie:	24V / 9Ah (wartungsfrei)
Ladespannung:	230 V