

## Hubwagen mit 2-facher Zylinderaufnahme

Das Handhabungsgerät ist konzipiert für das Umsetzen von 2 Zylindern gleichzeitig. Die Aufnahme der Zylinder erfolgt von einem Bereitstellungswagen und Ablage in einer Schweißmaschine.

- 2 mechanische Aufnahmen separat verriegelbar
- Aufnahmen in der Höhe versetzt angeordnet
- Abstand der beiden Aufnahmen zueinander manuell einstellbar
- Hubwagen mit leichtgängigem Fahrgestell
- Hubbedienung mobil durch Spiralkabel
- hintere Lenkräder zentral feststellbar
- separater Wechsel-Akku
- Halterung für Ladegerät am Hubmast

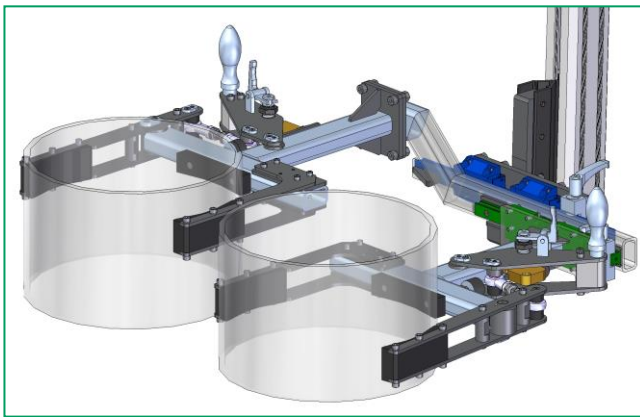

Traglast:	2 x 13 kg
Greifdurchmesser:	312 mm
Gesamthöhe:	1.700 mm
Hub:	1.000 mm
Farbgebung:	RAL 5015
Batterie:	2 x 12 V / 20 Ah