

Hubachse mit 4 Wechseladapter für Rahmenaufnahme

- manuelle schienenverfahrbare Hubachse
- Fahrwerke für eepos-Schienensystem
- Pneumatische Laufwagenbremse
- Huberzeugung durch Pneumatikzylinder
- Drehselektor zur Einstellung des Balancezustandes
- Pneumatische Drehlagerbremse
- manuell-mechanisches Kippgelenk einstellbar
- 4 wechselbare Adapterplatten für die Aufnahme unterschiedlicher Rahmen

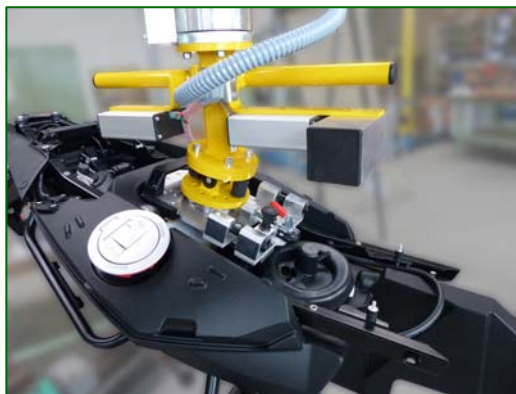
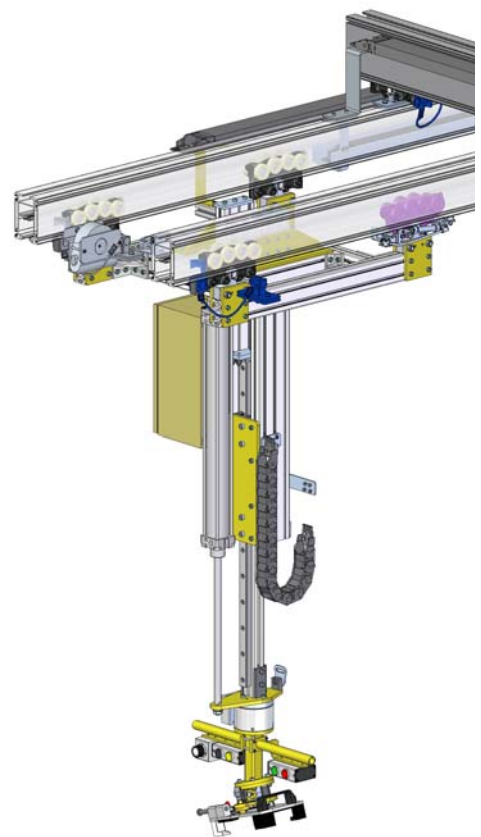

Tragfähigkeit Hubachse:	60 kg
Tragfähigkeit Aufnahmeadapter:	15 kg
Hub:	600 mm
Schwenkbereich:	200°
Druckluftanschluss:	6 bar, konstant, Luft gefiltert und trocken
Farbgebung:	RAL 1004 (goldgelb)