

Hubsäule auf Montagetisch mit Schrauberanbindung (SMS K-PZ)

Dieses Gerät ist eine pneumatische Hubsäule und wird auf einen vorhandenen Montagetisch montiert. Am Ausleger ist ein Anschlussflansch für den kundenseitigen Schrauber vorgesehen. Dieses Gerät dient ausschließlich als Hubvorrichtung für den zu montierenden Schrauber unter Berücksichtigung der maximalen Tragfähigkeit!

Traglast: max. 120 kg

Lösung:

- Hubsäule mit Knickarmausleger wird auf einem Montagetisch angedübelt
- Huberzeugung durch Pneumatikzylinder
- Pneumatische Drehlagerbremsen zur Arretierung der Position
- Pneumatische Hubbremse
- Flanschplatte zur Anbindung des kundenseitigen Schraubers

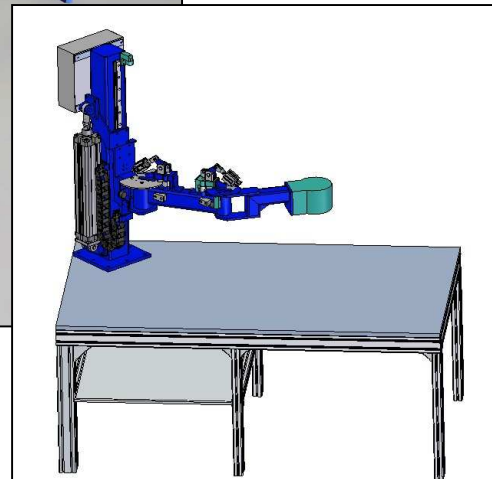
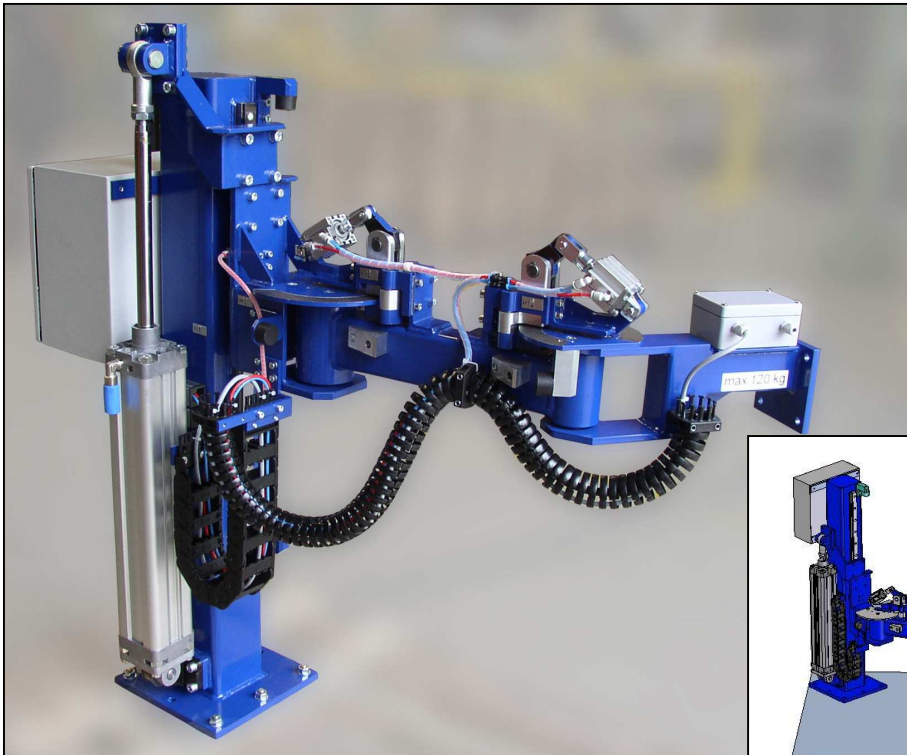

Traglast Manipulator:	120 kg
Arbeitsradius Manipulator:	1.000 mm
Hub Manipulator:	400 mm
Betriebsdruck:	6 bar
Gesamtbauhöhe:	ca. 1.000 mm
Gesamtgewicht:	100 kg